

# ARCONES METÁLICOS CON RUEDAS

Los arcones con ruedas de EGA Master están especialmente diseñados para ser empleados en las más duras condiciones, como en el ámbito de la construcción o cualquiera que requiera del uso de grandes herramientas. **Se encuentran disponibles en dos medidas, ajustándose a las necesidades del usuario.** El acabado es muy resistente y preparado para condiciones exigentes, con pintura de larga duración.



**1. Sistema de cierre centralizado ( 2 llaves).**



**2. Fabricado en acero de alta calidad.**

**3. Incluye un sistema de pistón neumático en ambos lados del arcón para sujetar la tapa, facilitando su apertura y cierre. (Cod. 50991)**



**4. Asas laterales.**

**5. Puede ser fácilmente transportado por traspallet gracias al especial diseño de sus patas.**

**6. Las ruedas facilitan el desplazamiento del arcón, proporcionando mayor comodidad al usuario.**

## COLOCACIÓN DE LAS RUEDAS



**ARCONES METÁLICOS CON RUEDAS**

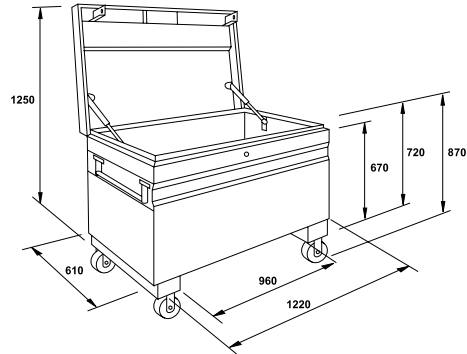

<b>COD</b>	<b>LxWxH</b>	<b>Espesor general</b>	<b>Espesor base</b>	<b>Kg. MAX</b>	<b>Kg.</b>
50991	1220x610x870	1,5mm	2,5mm	300	65

**ESPECIFICACIONES TÉCNICAS**

2 ruedas fijas y 2 giratorias con freno	5" x 2"
Tapa con doble pistón neumático	●
Refuerzos laterales	●
Cerradura en el centro del panel frontal con juego de dos llaves	●
Fabricado en acero de alta calidad	●
Asas laterales	●

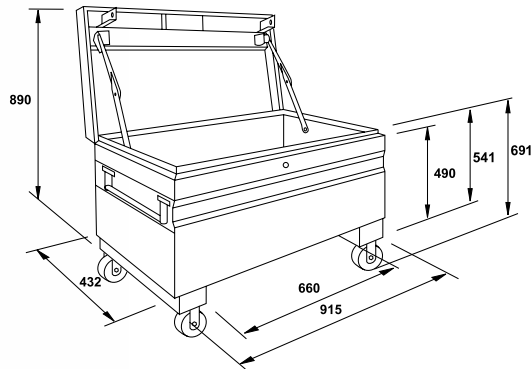

<b>COD</b>	<b>LxWxH</b>	<b>Espesor general</b>	<b>Espesor base</b>	<b>Kg. MAX</b>	<b>Kg.</b>
50992	915x432x691	1,5mm	2,5mm	200	40

**ESPECIFICACIONES TÉCNICAS**

2 ruedas fijas y 2 giratorias con freno	5" x 2"
Refuerzos laterales	●
Cerradura en el centro del panel frontal con juego de dos llaves	●
Fabricado en acero de alta calidad	●
Asas laterales	●